

Originalanhang
Original attachment
Annexe originale



**Fass - und
Containerpumpen
F 425, F 426**

Seite 3 – 8

**Barrel and
Container Pumps
F 425, F 426**

Page 9 – 14

**Pompes Vide-Fûts
F 425, F 426**

Page 15 - 20

Achtung



Lesen Sie die allgemeine Betriebsanleitung für Fass- und Containerpumpen und die mitgelieferten produktspezifischen Anhänge, bevor Sie die Pumpe in Betrieb nehmen!
Lesen Sie vor dem Fördern brennbarer Flüssigkeiten bzw. bei Verwendung des Motors oder der Pumpe im explosionsgefährdeten Bereich unbedingt den Anhang „Explosionsschutz Fass- und Containerpumpen“.

Attention



Read the main operating instructions for barrel and container pumps and the included product-specific attachments before operating the pump!
Before pumping flammable liquids or when using the motor or the pump in a hazardous area, be sure to read the attachment "Ex-Protection Barrel and Container Pumps".

Attention



Lisez la notice d'instructions générale pour les pompes vide-fûts ainsi que les annexes spécifiques aux produits avant de mettre la pompe en service !
Lisez impérativement l'annexe « Pompes vide-fûts antidéflagrantes » avant de pomper des liquides inflammables ou d'utiliser le moteur et la pompe dans une zone à risque d'explosion.

1 Bestimmungsgemäße Verwendung

Die Pumpe F 425 wird zur restlosen Entleerung von Fässern und Containern eingesetzt.

Die Pumpe F 426 wird zum Mischen und Fördern von Flüssigkeiten eingesetzt.

2 Pumpenbeschreibung

2.1 Pumpe F 425 zur restlosen Fassentleerung

Die Pumpe F 425 besitzt eine Rücklaufsperrung am Pumpenfuß, die vor Abschalten des Motors durch Betätigung des Stellhebels geschlossen wird. So kann die Flüssigkeit im Rohrrinnern nicht in das entleerte Fass zurückfließen.



Abb. 1: Schnitt durch F 425 S und Funktionsprinzip (exemplarische Darstellung)

Position	Bezeichnung
1	Kupplung dient als elastische Verbindung zwischen Motor und Pumpe
2	Dichtungspaket: Gleitringdichtung mit Radialwellendichtring
3	Rücklaufsperrung
4	Überwurfmutter
5	Stellhebel zum Schließen der Rücklaufsperrung
6	Rotor

2.2 Mischpumpe F 426

Die Mischpumpe kann durch Verdrehen des Stellhebels von „Fördern“ auf „Mischen“ umgestellt werden. Aber auch während des Abfüllvorgangs kann gemischt werden.

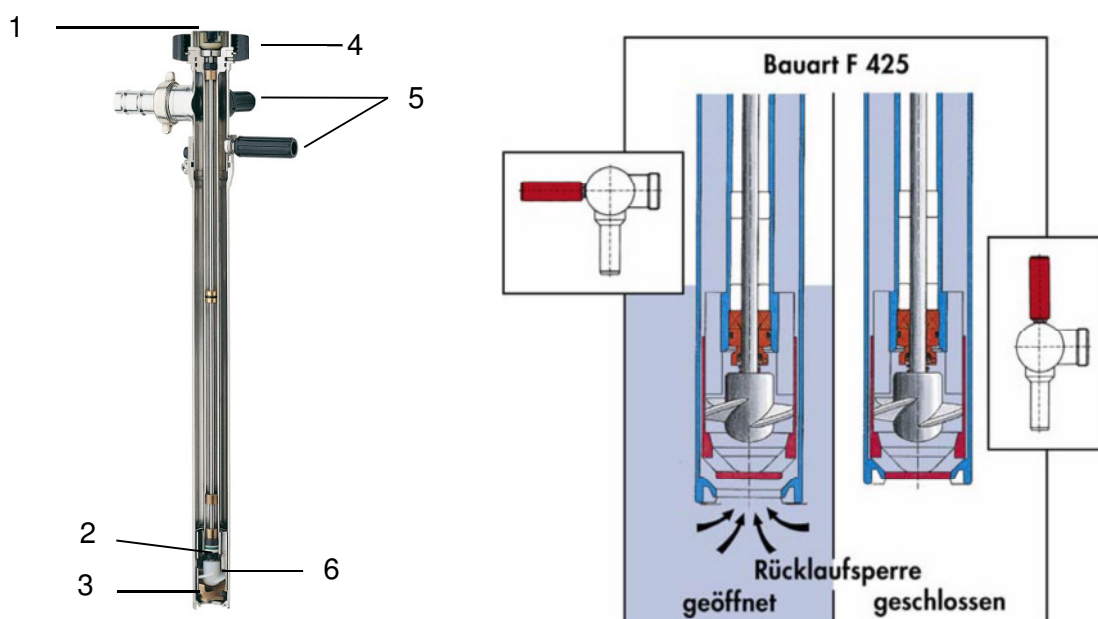

Abb. 2: Schnitt durch F 426 S und Funktionsprinzip (exemplarische Darstellung)

Position	Bezeichnung
1	Kupplung dient als elastische Verbindung zwischen Motor und Pumpe
2	Überwurfmutter
3	Mischöffnungen
4	Dichtungspaket. Gleitringdichtung mit Radialwellendichtring
5	Stellhebel für die Funktionen Mischen und Fördern
6	Rotor

3 Inbetriebnahme

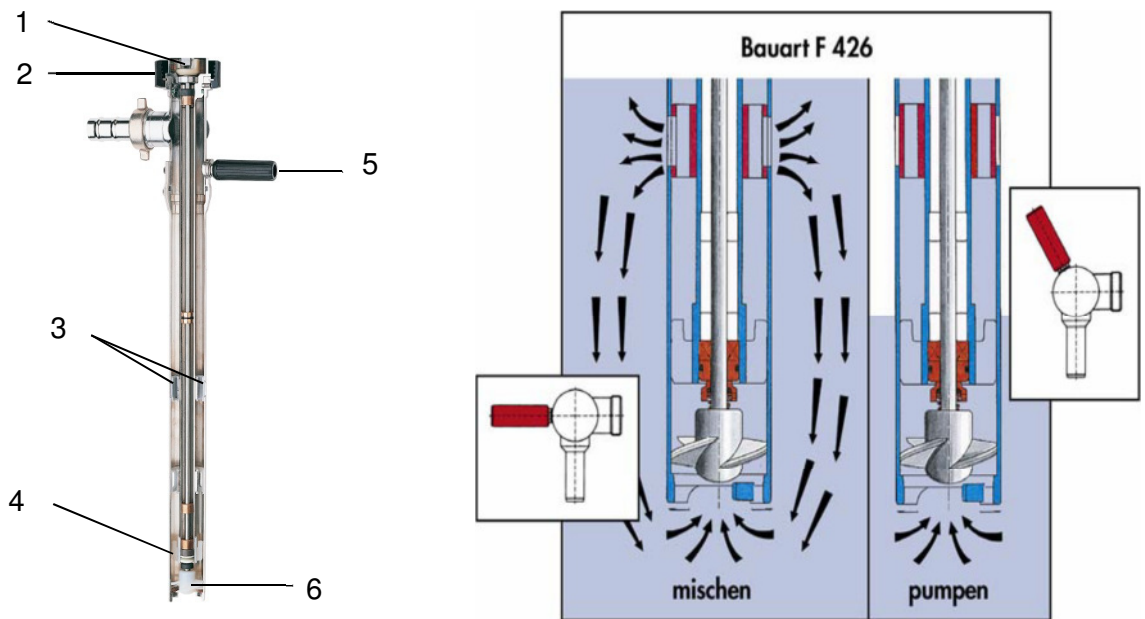

Hinweis

Bei stark verschmutzten Flüssigkeiten Fußsieb verwenden, damit kein Schmutz in die Pumpe gelangt.

3.1 Aufstellung der Pumpe F 425 für restlose Fassentleerung



Abb. 3: Aufstellung der Pumpen F 425

Um eine optimale Entleerung zu erreichen, muss das Fass gegen Ende der Entleerung schräg gestellt werden.

Ventilstellung F 425



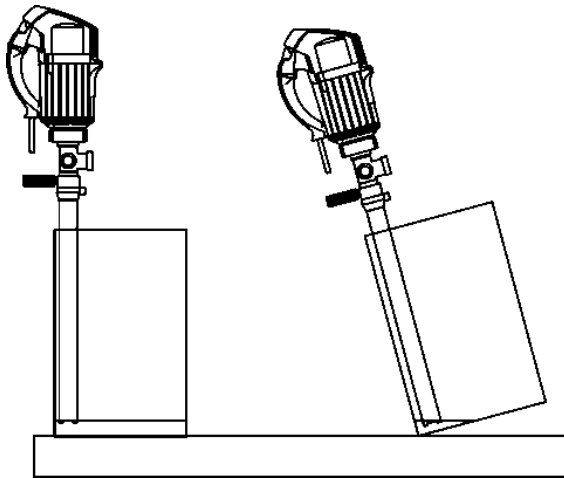

Abb. 4: Stellhebelposition bei F 425 S-41/34 und F 425 PP-50/34

Position	Bezeichnung
1	Stellhebel
2	Sechskantmutter
3	Sicherungselement
4	Bei Demontage Schraubendreher hier ansetzen

Wenn die Pumpe keine Flüssigkeit mehr fördert:

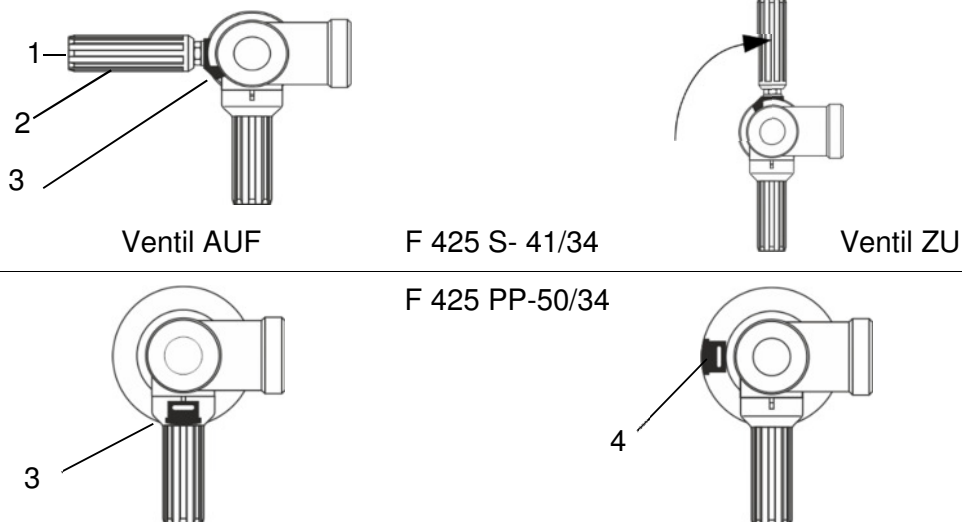
- > Das Ventil bei laufendem Motor schließen.
- > Den Motor ausschalten.

3.2 Einstellung Mischpumpe F 426



Achtung!
 Beim Mischen nicht leitfähiger Flüssigkeiten besteht die Möglichkeit, dass die umgewälzte Flüssigkeit elektrostatisch aufgeladen wird. Achten Sie darauf, dass dadurch bedingte Zündgefahren nicht auftreten.
 Nur leitfähige Flüssigkeiten über 1000 pS mischen.

Es besteht Spritzgefahr, wenn sich die Mischöffnungen beim Pumpen oder Mischen oberhalb des Flüssigkeitsspiegels befinden. Bei offenen Fässern oder Behältern entsprechende Spritzschutzvorrichtungen anbringen.



Abb. 5: Einstellungen "Mischen", "Pumpen" bei F 426

Position	Bezeichnung
1	Stellhebel
2	Sechskantmutter
3	Sicherungselement
4	Bei Demontage Schraubendreher hier ansetzen

4 Reinigung

- > Netzstecker ziehen bzw. Druckluft absperrern und Anschluss lösen.
- > Die Überwurfmutter (Verbindung zwischen Motor und Pumpe) lösen.
- > Den Motor von der Pumpe abnehmen.

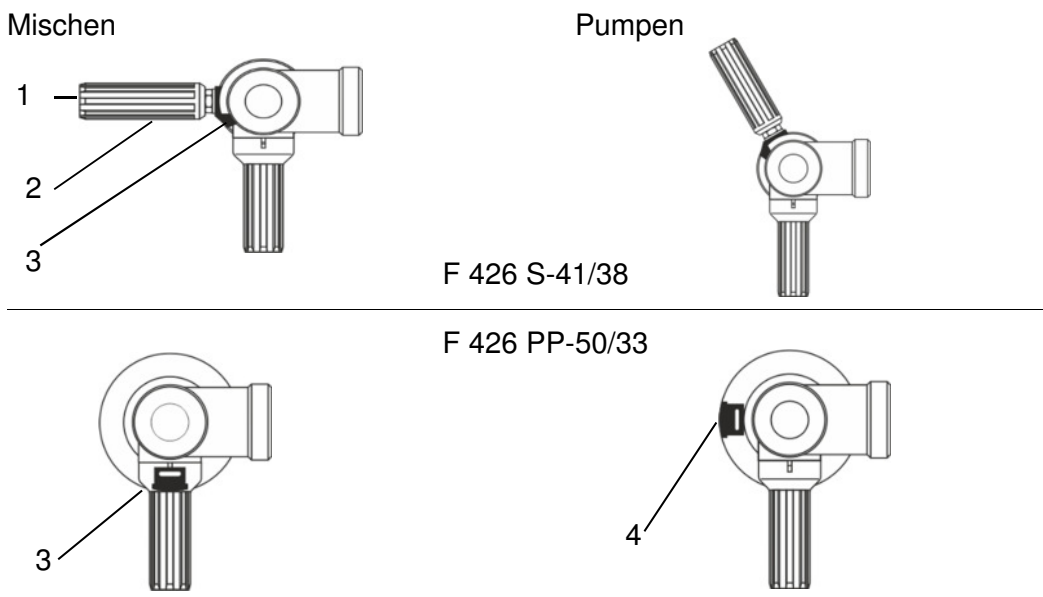
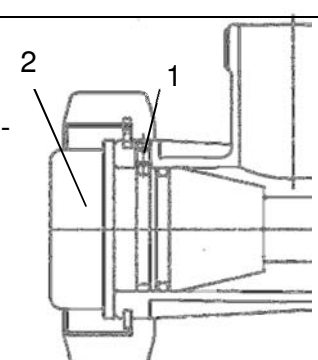
Pumpe	Demontage
F 425 S-41/34 F 426 S-41/38 F 425 PP-50/34	<p>Bei F 425 S und F 426 S:</p> <ul style="list-style-type: none"> > Stellhebel und Sechskantmutter lösen > Sicherungselement entfernen <p>Bei F 425 PP:</p> <ul style="list-style-type: none"> > Sicherungselement mit Schraubendreher nach außen drücken > Außenrohr in Position drehen: bei F 425 Hebelstellung "Ventil AUF" (s. Abb. 4) bei F 426 Hebelstellung "mischen" (s. Abb. 5) > Innenrohr herausziehen
F 426 PP-50/33	<ul style="list-style-type: none"> > Gewindestift (1) herausdrehen > Innenrohr (2) herausziehen > Sicherungselement mit Schraubendreher nach außen drücken > Außenrohr in Position "mischen" drehen > Außenrohr aus dem Mischrohr ziehen 

Der Zusammenbau erfolgt in umgekehrter Reihenfolge.

Anzugsdrehmomente F 425 / F 426

F 425 S-41/34
F 425 PP-50/34

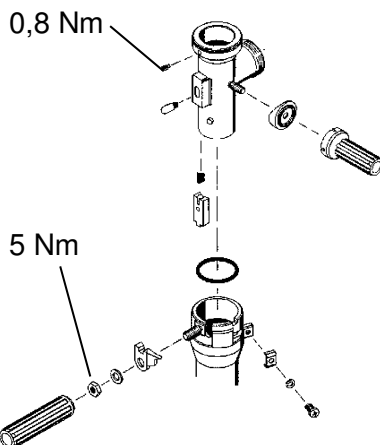

F 426 S-41/38
F 426 PP-50/33

Nur leicht anlegen



Abb. 6: Anzugsdrehmomente

4.1 Verschleißteile

Nachstehend finden Sie eine Auflistung der empfohlenen Verschleißteile für Fasspumpen, unterteilt nach den Werkstoffen der Pumpen.

Ausführliche Angaben finden Sie in den jeweiligen Ersatzteillisten.

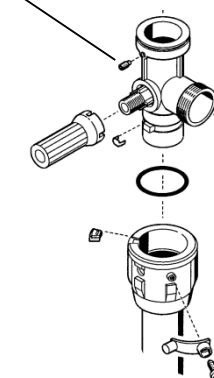
Fasspumpen aus Edelstahl Typ F 425 S, F 426 S

Bezeichnung	Typ	Bestell-Nr.
Kupplungsstern	F 425, F 426	410 14 028
Kupplungskäfig	F 425, F 426	425 22 000
O-Ring (FKM) Ø 32,2 x 3	F 425, F 426	925 65 003
Wellendichtring (FKM)	F 425, F 426	925 11 001
Gleitringdichtung kpl	F 425, F 426	958 25 054
Rotor (ETFE)		
Version -./38	F 426	420 24 296
Version -./34	F 425	420 24 297

Fasspumpen aus PP und PVDF Typ F 425 PP+PVDF, F 426 PP

Bezeichnung	Typ	Bestell-Nr.
Kupplungsstern	F 425, F 426	410 14 028
Kupplungskäfig	F 425, F 426	425 22 000
O-Ring (FKM) Ø 32,2 x 3	F 425, F 426	925 65 003
O-Ring (FKM) Ø 41 x 3	F 426	925 75 007
Wellendichtring (FKM)	F 425, F 426	925 11 001
Gleitringdichtung kpl	F 425, F 426	958 25 055
Rotor (ETFE)		
Version -./33	F 426	430 41 300
Version -./33 Z	F 426	425 21 158
Version -./34	F 425	420 24 297

1 Intended Use

The F 425 pump is used for complete emptying of barrels and containers.
The F 426 pump is used for mixing and pumping liquids.

2 Description of pump

2.1 F 425 pump for completely emptying barrels

The F 425 pump has a flowback stop on the pump base which is closed before switching off the motor by actuating the adjusting lever. This prevents the liquid inside the tube from flowing back into the emptied barrel.

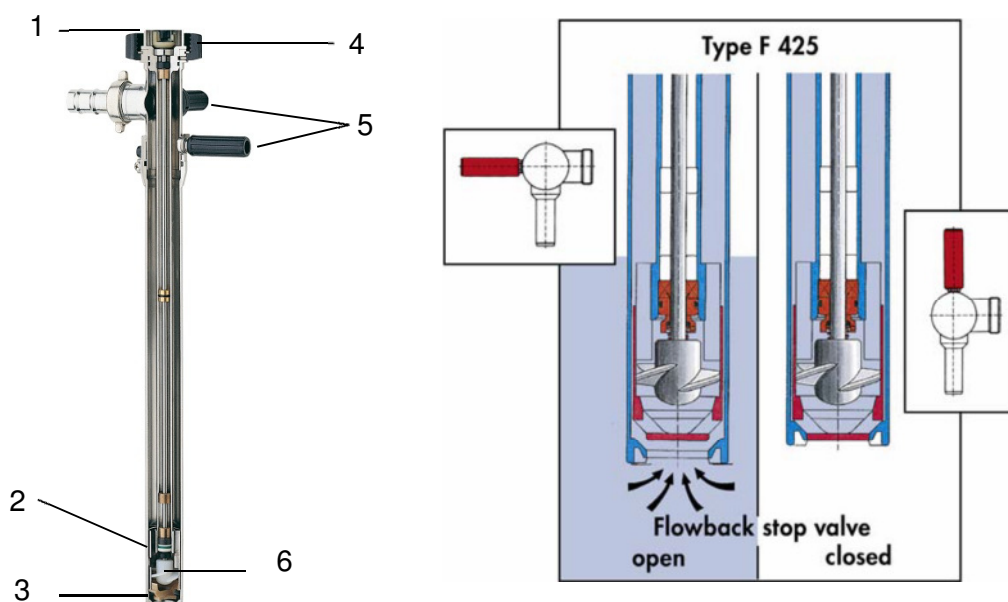

Fig. 1: Cross-section of F 425 S and operating principle (sample view)

Position	Designation
1	Coupling serves as elastic connection between motor and pump
2	Sealing package: mechanical seal with radial shaft seal
3	Flowback stop valve
4	Union nut
5	Adjusting lever for closing of the flowback stop valve
6	Impellor

2.2 Mixing pump F 426

The mixing pump can be changed over from "pumping" to "mixing" by turning the adjusting lever. However, mixing is also possible during filling.

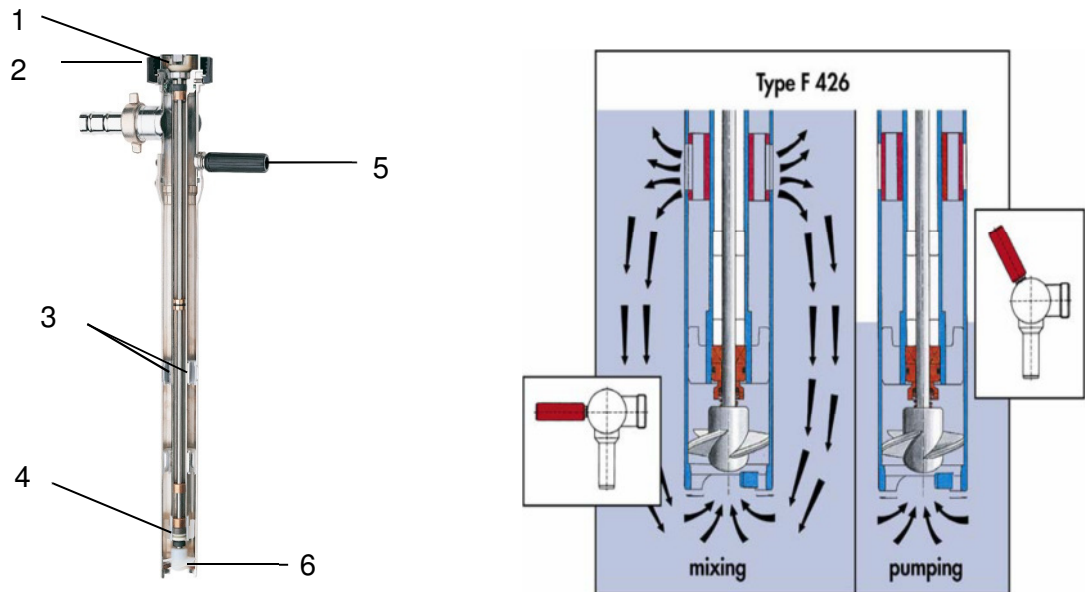

Fig. 2: Cross-section of F 426 S and operating principle (sample view)

Position	Designation
1	Coupling serves as elastic connection between motor and pump
2	Union nut
3	Mixing openings
4	Sealing package: mechanical seal with radial shaft seal
5	Adjusting lever for the functions mixing and pumping
6	Impellor

3 Commissioning



Note

Use the suction strainer for very dirty liquids to prevent dirt from getting into the pump.

3.1 Initialling F 425 pump for completely emptying barrels

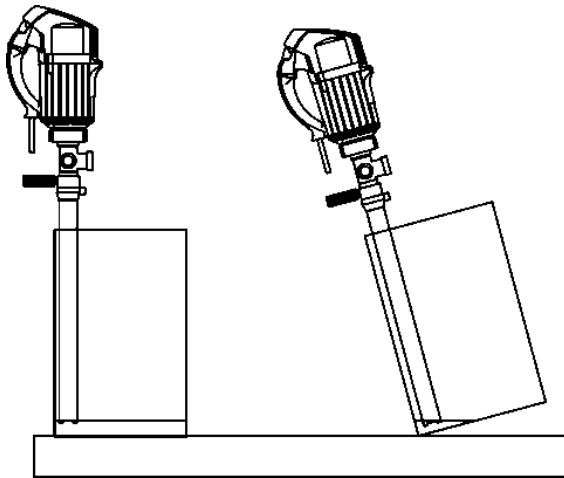
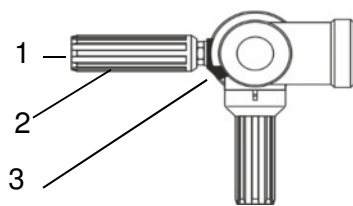

Fig. 3: Installation of pumps F 425

To achieve optimal emptying, the barrel must be positioned at an angle near the end of emptying.

Valve position F 425



Valve OPEN

F 425 S-41/34

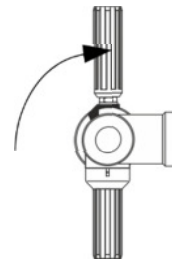

Valve CLOSED

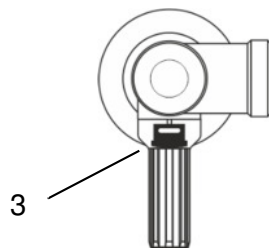

F 425 PP-50/34

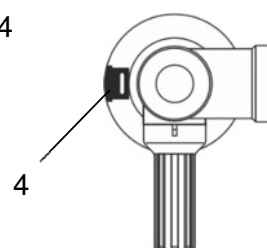

Fig. 4: Adjusting lever position with F 425 S-41/34 and F 425 PP-50/34

Position	Designation
1	Adjusting lever
2	Hexagon nut
3	Retaining element
4	For disassembly, place the screwdriver here

As soon as no liquid will be delivered anymore:

- > Close the valve while the motor is still running.
- > Switch off the motor.

3.2 Set-up of mixing pump F 426



Attention!

When mixing non-conductive liquids, there is a risk of the circulated liquid becoming electrostatically charged. Make sure to prevent any ignition hazards. Only mix conductive liquids over 1000 pS.

There is a risk of liquid squirting out if the mixing openings are above the liquid level during pumping or mixing. Install appropriate splash guards for open barrels or containers.

Mixing

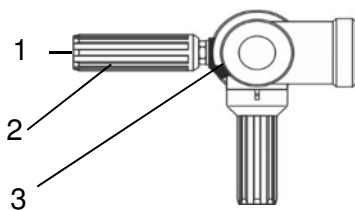

F 426 S-41/38

Pumping

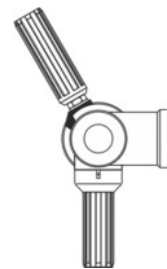

F 426 PP-50/33

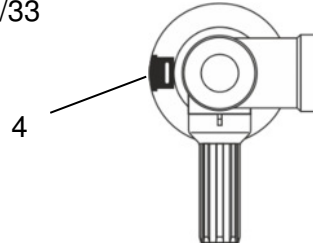
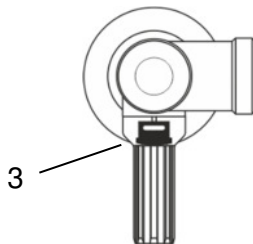
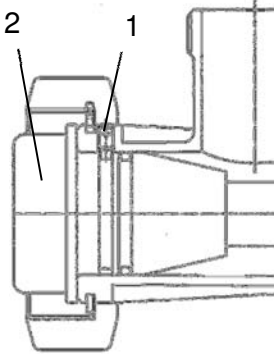

Fig. 5: Settings "mixing", "pumping" with F 426

Position	Designation
1	Adjusting lever
2	Hexagon nut
3	Retaining element
4	For disassembly, place the screwdriver here

4 Cleaning

- > Pull the mains plug and shut off the compressed air, respectively, and disconnect the supply.
- > Loosen the union nut (connection between motor and pump).
- > Take the motor off the pump.

Pump	Disassembly
F 425 S-41/34 F 426 S-41/38 F 425 PP-50/34	<p>With F 425 S and F 426 S:</p> <ul style="list-style-type: none"> > Loosen the adjusting lever and hexagon nut > Remove the retaining element <p>With F 425 PP:</p> <ul style="list-style-type: none"> > Push the retaining element outward > Turn the outer tube into position: with F 425 lever position "valve OPEN" (see Fig. 4) with F 426 lever position "mixing" (see Fig. 5) > Pull out the inner tube
F 426 PP-50/33	<ul style="list-style-type: none"> > Unscrew the set screw (1) > Pull out the inner tube (2) > Push the retaining element outward > Turn the outer tube into "mixing" position > Pull the outer tube out of the mixing tube 

Assembly in reverse order.

Tightening torques F 425 / F 426

F 425 S-41/34
F 426 S-41/38

F 425 PP-50/34
F 426 PP-50/33

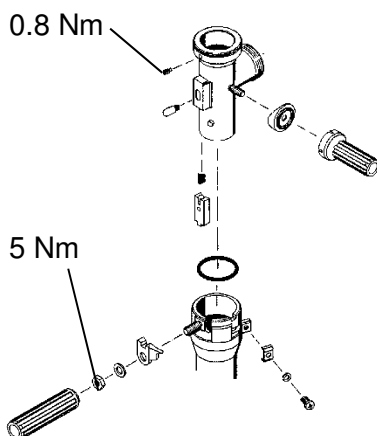

Only screw in slightly

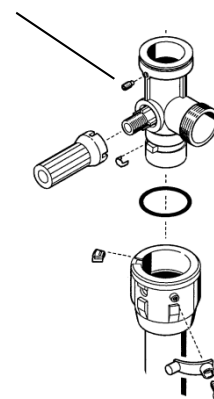

Fig. 6: Tightening torques

4.1 Wearing parts

Below is a list of recommended wearing parts for barrel pumps, subdivided by material. For detailed specifications, please refer to the corresponding spare parts lists.

Stainless steel barrel pumps, Type F 425 S and F 426 S

Designation	Type	Order no.
Coupling star	F 425, F 426	410 14 028
Coupling cage	F 425, F 426	425 22 000
O-ring (FKM) Ø 32.2 x 3	F 425, F 426	925 65 003
Shaft seal (FKM)	F 425, F 426	925 11 001
Mechanical seal cpl	F 425, F 426	958 25 054
Impellor (ETFE)		
Version -../38	F 426	420 24 296
Version -../34	F 425	420 24 297

PP and PVDF barrel pumps, Type F 425 PP+PVDF, F 426 PP

Designation	Type	Order no.
Coupling star	F 425, F 426	410 14 028
Coupling cage	F 425, F 426	425 22 000
O-ring (FKM) Ø 32.2 x 3	F 425, F 426	925 65 003
O-ring (FKM) Ø 41 x 3	F 426	925 75 022
Shaft seal (FKM)	F 425, F 426	925 11 001
Mechanical seal cpl.	F 425, F 426	958 25 055
Impellor (ETFE)		
Version -../33	F 426	430 41 300
Version -../33 Z	F 426	425 21 158
Version -../34	F 425	420 24 297

1 Utilisation conforme

La pompe F 425 est utilisée pour vider entièrement des fûts et des contenants.
La pompe F 426 est utilisée pour mélanger et pomper des liquides.

2 Description de la pompe

2.1 Pompe F 425 pour une vidange intégrale de fût

La pompe F 425 comprend un clapet de retenue qui se ferme en actionnant le levier de positionnement avant l'arrêt du moteur. Le liquide à l'intérieur du tube ne peut ainsi pas retourner dans le fût vide.

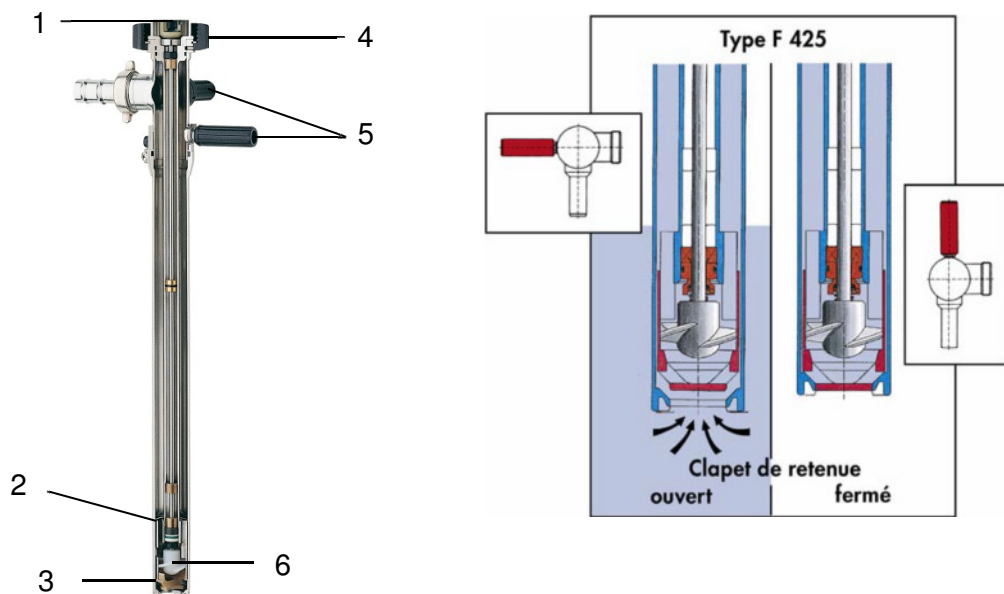

Fig. 1: Coupe de F 425 S et principe de fonctionnement (exemple)

Position	Désignation
1	Accouplement sert de liaison élastique entre le moteur et la pompe
2	Garniture avec joint d'étanchéité radial assure une double étanchéité au niveau de l'arbre
3	Clapet de retenue
4	Ecrou-raccord
5	Leviers de positionnement pour actionner la fermeture du clapet de retenue
6	Turbine

2.2 Pompe mélangeuse F 426

Il est possible de faire passer la pompe mélangeuse du mode « pomper » au mode « mélanger » en faisant tourner le levier de positionnement. Le mixage peut également s'effectuer pendant le pompage.

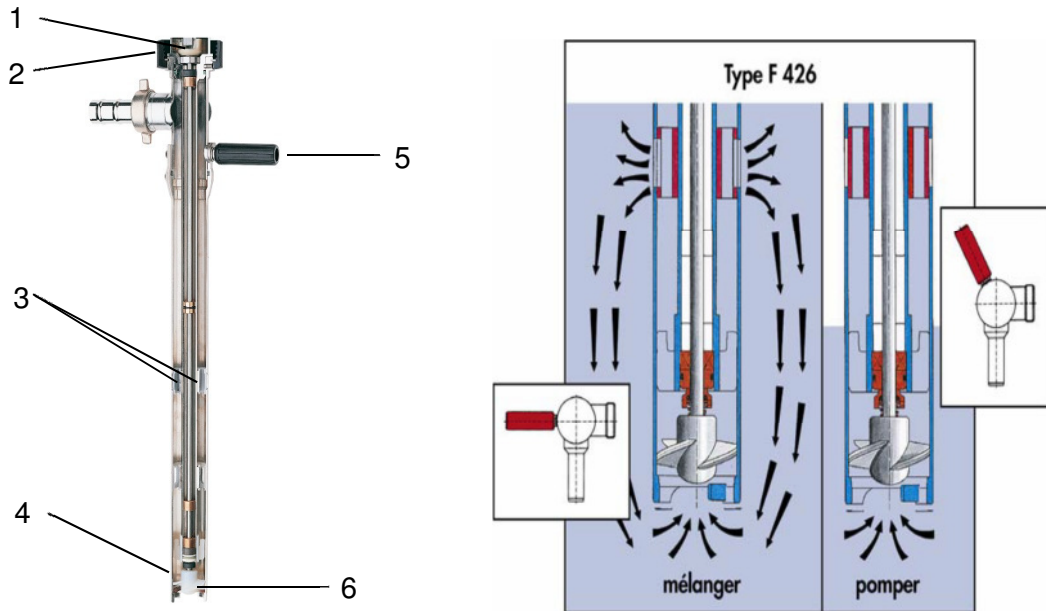

Fig. 2: Vue en coupe de la F 426 S et principe de fonctionnement (exemple)

Position	Désignation
1	Accouplement sert de liaison élastique entre le moteur et la pompe.
2	Ecrou-raccord
3	Orifices de mélange
4	Garniture avec joint d'étanchéité radial assure une double étanchéité au niveau de l'arbre
5	Levier de positionnement pour les fonctions mélanger et pomper
6	Turbine

3 Mise en service



Remarque

Quand les liquides contiennent beaucoup d'impuretés, utiliser une crépine inférieure afin qu'elles ne puissent s'infiltrer dans la pompe.

Veuillez respecter les consignes contenues dans la notice d'instructions générale pour faire fonctionner la pompe.

3.1 Placement de la pompe F 425 pour une vidange intégrale de fût

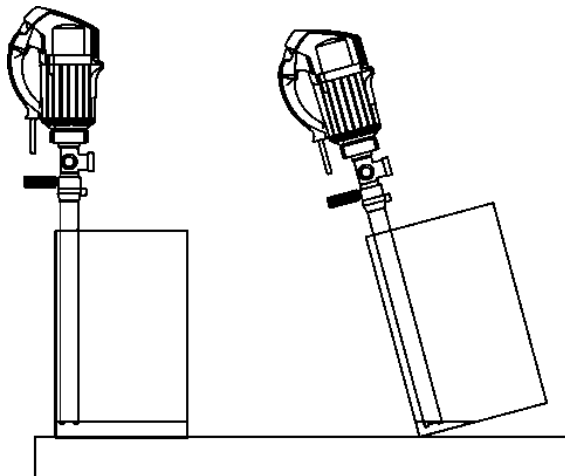

Fig. 3: Installation de la pompe F 425

Incliner le fût pour assurer une vidange maximale.

Position du clapet F 425

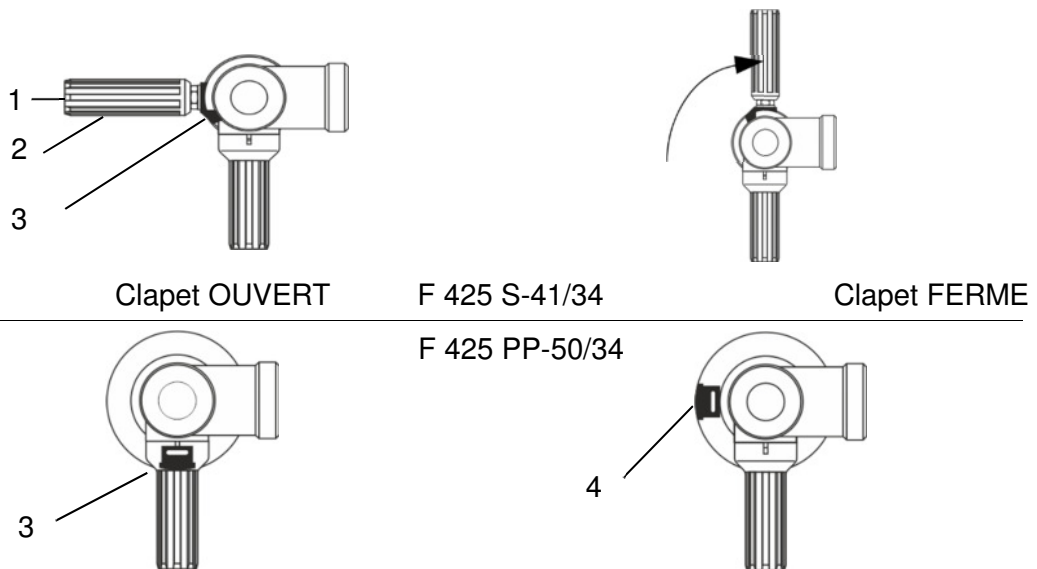

Fig. 4: Position du levier de positionnement sur les F 425 S-41/34 et F 425 PP-50/34

Position	Désignation
1	Levier de positionnement
2	Ecrou hexagonal
3	Élément d'arrêt
4	Appliquer le tournevis ici pour le démontage

Dès que la pompe ne débite plus de liquide :

- > Fermer le clapet en laissant le moteur en marche.
- > Arrêter le moteur.

3.2 Réglage de la pompe mélangeuse F 426



Attention !

Lors de mélanges de liquides non-conducteurs, le liquide mélangé peut se charger électrostatiquement. Veiller à ne pas provoquer ici de risque d'inflammation. Mélanger des produits conducteurs uniquement lorsque leur viscosité est supérieure à 1000 pS.

Il y a risque d'éclaboussures si, lors du pompage et du mélange, les ouvertures de mélange se trouvent en-dessus du niveau du liquide. Sur des fûts ou contenants ouverts, monter des protections anti-éclaboussures.

Mélanger

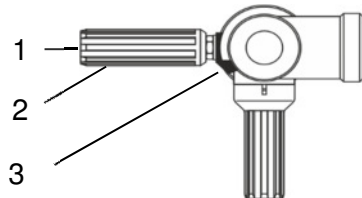

Pomper

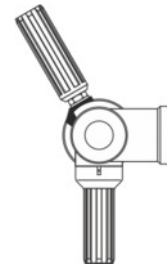

F 426 S-41/38

F 426 PP-50/33

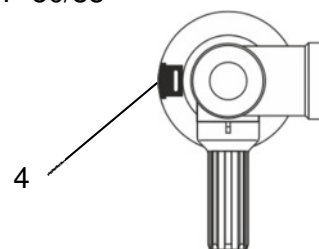
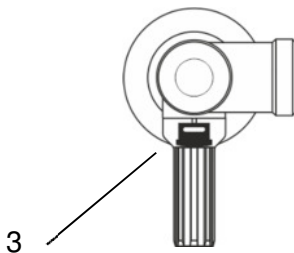

Fig. 5: Commutateur de « Mélanger » à « Pomper » sur la F 426

Position	Désignation
1	Levier de positionnement
2	Ecrou hexagonal
3	Élément d'arrêt
4	Appliquer le tournevis ici pour le démontage

4 Nettoyage

- > Débrancher la fiche secteur, couper l'alimentation en air comprimé et détacher le raccordement.
- > Desserrer l'écrou-raccord (liaison entre le moteur et la pompe).
- > Séparer le moteur de la pompe.

Pompe	Démontage
F 425 S-41/34 F 426 S-41/38	Sur les F 425 S et F 426 S : <ul style="list-style-type: none"> > Desserrer le levier de positionnement et l'écrou hexagonal > Retirer l'élément d'arrêt
F 425 PP-50/34	Sur la F 425 PP : <ul style="list-style-type: none"> > Pousser à l'aide d'un tournevis l'élément d'arrêt vers l'extérieur > Tourner le tube extérieur en position : sur la F 425, position du levier « clapet OUVERT » (voir Fig. 4) sur la F 426, position du levier « mélanger » (voir Fig. 5) > Retirer le tube intérieur
F 426 PP-50/33	<ul style="list-style-type: none"> > Dévisser la goupille filetée (1) > Retirer le tube intérieur (2) > Pousser à l'aide d'un tournevis l'élément d'arrêt vers l'extérieur > Tourner le tube extérieur pour le mettre en position « mélange » > Retirer le tube extérieur du tube de mélange

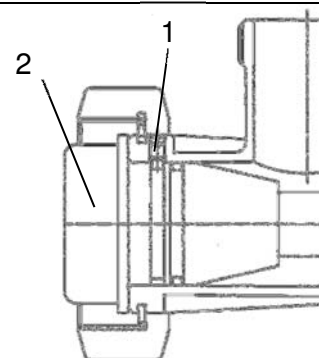

L'assemblage se fait dans l'ordre inverse.

Couples de serrage des F 425 / F 426

F 425 S-41/34
F 426 S-41/38

F 425 PP-50/34
F 426 PP-50/33

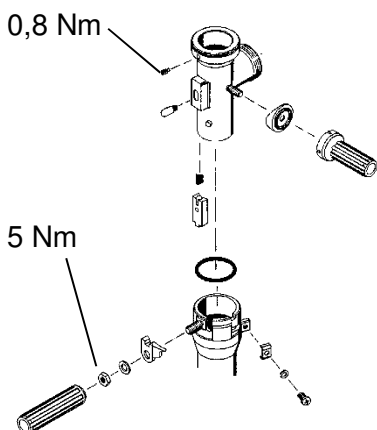

Ne serrer que légèrement

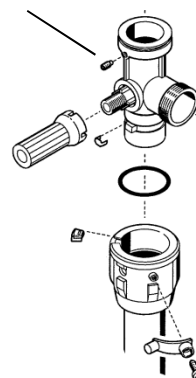

Fig. 6: Couples de serrage

4.1 Pièces d'usure

Vous trouverez ci-dessous une liste des pièces d'usure qui sont recommandées pour les pompes vide-fûts et qui sont classées selon les matériaux des pompes. De plus amples détails figurent dans chaque liste de pièces de rechange.

Pompes vide-fûts en acier inoxydable Type F 425 S et F 426 S

Désignation	Type	Référence
Etoile d'accouplement	F 425, F 426	410 14 028
Cage d'accouplement	F 425, F 426	425 22 000
Joint torique (FKM) Ø 32,2 x 3	F 425, F 426	925 65 003
Joint à lèvre (FKM)	F 425, F 426	925 11 001
Garniture mécanique cpl.	F 425, F 426	958 25 054
Turbine (ETFE)		
Version ../38	F 426	420 24 296
Version ../34	F 425	420 24 297

Pompes vide-fûts en PP et PVDF Type F 425 PP+PVDF et F 426 PP

Désignation	Type	Référence
Etoile d'accouplement	F 425, F 426	410 14 028
Cage d'accouplement	F 425, F 426	425 22 000
Joint torique (FKM) Ø 32,2 x 3	F 425, F 426	925 65 003
Joint torique (FKM) Ø 41 x 3	F 426	925 75 022
Joint à lèvre (FKM)	F 425, F 426	925 11 001
Garniture mécanique cpl.	F 425, F 426	958 25 055
Turbine (ETFE)		
Version ../33	F 426	430 41 300
Version ../33 Z	F 426	425 21 158
Version ../34	F 425	420 24 297



FB 98000009_01 0212/1 DEF

FLUX-GERÄTE GMBH

Talweg 12 · D-75433 Maulbronn

Tel +49 (0)7043 101-0 · Fax +49 (0)7043 101-444

info@flux-pumpen.de · www.flux-pumpen.de